

SOLUTION EFFICACE POUR SAUVER VOS RÉCOLTES

DES SYSTÈMES DE CHENILLES
SUR LESQUELS VOUS POUVEZ COMPTER

NOUVEAU

S-TECH 1000⁶

Systemes de chenilles pour moissonneuses-batteuses

Soucy

SYSTÈMES DE CHENILLES POUR MOISSONNEUSES- BATTEUSES

Pendant la saison des récoltes, l'accès à vos champs est essentiel. Avec le nouveau S-TECH 1000G, vous pourrez travailler à votre rythme, peu importe la condition des sols.



INSTALLATION FACILE ET RAPIDE

En période de récolte, chaque minute compte et nous en sommes conscients! C'est pourquoi l'installation du S-TECH 1000G est facile. Grâce à son système « prêt à installer », vous pourrez passer des pneus aux chenilles en seulement 2 à 3 heures, vous assurant un plan de récolte flexible.

CONÇU POUR PERFORMER

Le S-TECH 1000G a été créé pour performer pendant de longues heures de travail. Vous pourrez compter sur une vitesse allant jusqu'à 28 km/h (17,5 mi/h) et sur une capacité de charge au champ maximale de 29 500 kg (65 000 lb).

MEILLEURE MANOEUVRABILITÉ

La conception du S-TECH 1000G est plus compacte. Ainsi, vous profitez d'une meilleure manœuvrabilité. Vos virages en bout de champs seront plus faciles.

FLOTTAISON OPTIMALE

Vous pourrez compter sur une flottaison optimale. Même si la condition des sols est difficile, la largeur de la chenille de 914 mm (36 po) et la surface de contact au sol de 3,68 m² (5 710 po²) vous permettront de récolter en toute confiance.

ENTRETIEN MINIMAL

Grâce aux moyeux à bain d'huile, le S-TECH 1000G ne nécessite pas d'entretien journalier. Vous pourrez optimiser votre temps de travail et faire l'entretien du système de chenilles après 500 heures de travail ou annuellement.

DURABILITÉ ACCRUE

Les roues en plastique UHMW recouvertes de caoutchouc améliorent la durée de vie des roues et des chenilles. Le S-TECH 1000G est conçu pour être un compagnon de travail fiable.



SPÉCIFICATIONS TECHNIQUES

MOISSONNEUSE-BATTEUSE



S-TECH 1000G

A	914 mm 36 po
B	2 899 mm 114,1 po
C	1 728 mm 68 po
D	1 016 mm 40 po
E	711 mm 28 po
F	368 mm 14,5 po
Surface totale de contact au sol	Par ensemble de 2 chenilles 3,68 m ² 5 710 po ²

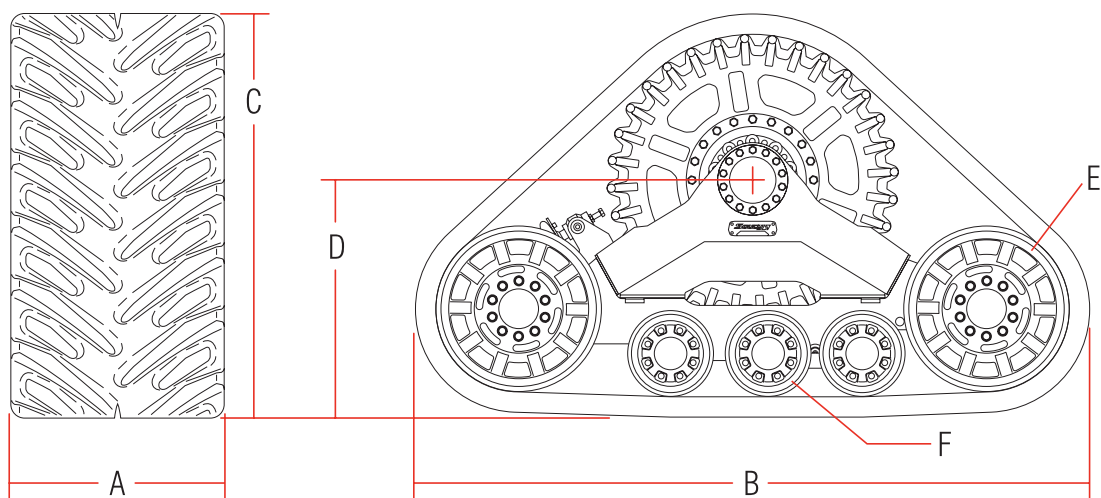

Consultez le [soucy-track.com](https://www.soucy-track.com) pour tous les détails concernant les véhicules compatibles avec nos systèmes de chenilles.



UN RÉSEAU DE VENTE HYPER AGILE, POUR VOUS SERVIR EFFICACEMENT ET RAPIDEMENT

Notre vaste réseau de concessionnaires et de distributeurs de confiance permet de mieux servir les agriculteurs des quatre coins du monde.

Notre priorité : offrir une solution simple et flexible pour vous permettre d'aller au champ au bon moment, avec un outil de confiance.

Pour connaître l'ensemble de nos points de vente, ou obtenir des renseignements supplémentaires, consultez le **soucy-track.com**.

Sans frais
(Canada/États-Unis)
1 877 474-6665

International
1 800 9118-7225

Courriel
soucy.track@soucy-group.com

